

Produktspezifikation - GD 28 OSL

Aluminiumanrollverschluss ohne Sicherungsring für Ein- und Mehrwegflaschen

Abmessungen:

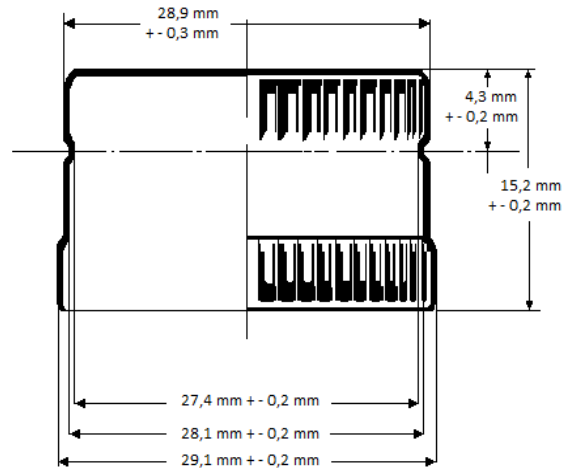

Werkstoff:	tiefziehfähiges Spezialaluminium nach DIN 541 /EN 573-3, Werkstoff EN AW-3105A AlMn0,5Mg0,5, Dicke 0,20 mm, Zugfestigkeit 150 – 190 N/mm ²
Dichtung:	PVC-Plastisol-Dichtung
Innenseite:	Organosol-Kombination / Haftlack, leicht goldfarben
Außenseite:	Schutzlack neutral, darunter Bedruckung gemäß Kundenanforderung
Verschließung:	Kopfdruck: 1.900 – 2.300 N Seitendruck Gewinderolle: 80 – 120 N Ziehtiefe: 2,2 – 2,4 mm
Glasmundstück:	nach DIN 6094-12
Öffnungswerte:	3 – 9 lbs/inch
Lagerfähigkeit:	Bis 12 Monate, kühle, trockene Lagerung wird empfohlen
Gewicht:	ca. 1,5 KG/1.000 Verschlüsse
Verpackung:	- Karton á 5.000 Stück - 20 Kartons pro Palette - Octabinbehälter á 120.000 Stück

Lebensmittelrechtliche Konformität:

Die eingesetzten Materialien entsprechen gemäß den Angaben unserer Vorlieferanten den folgenden Richtlinien und Empfehlungen. Daher ist das Produkt als lebensmittelrechtlich unbedenklich anzusehen und kann im Kontakt mit Nahrungsmitteln eingesetzt werden.

- Lebensmittel- u. Futtermittelgesetzbuch (LFGB) §§ 30 u. 31 (1)
- EU-Verordnung 10/2011, Richtlinie 2002/72/EG, 2007/19/EG, EG-Verordnung 1935/2004 sowie der EG-Verordnung 2023/2006
- Bedarfsgegenständeverordnung (BedGgst.V)